



Vor Inbetriebnahme sorgfältig durchlesen und zugänglich aufbewahren



© GRÜN GmbH, Irrtümer, Druckfehler, technische Änderungen vorbehalten!
 © GRÜN GmbH. No liability for errors and printing errors. We reserve the right to make technical changes.

Inhaltsverzeichnis	1
1 Technische Daten / Technische Beschreibung	2
2 Sicherheitshinweise	2
2.1 Allgemeines	2
2.1.1 Gefahren im Umgang mit der Maschine	3
2.1.2 Bestimmungsgemäße Verwendung	3
2.2 Originalteile und Sicherheit	3
3 Anwendung	4
3.1 Inbetriebnahme	4
3.2 Arbeitsweise	4
3.3 Außerbetriebnahme	4
4 Wartung und Pflege	5
4.1 Keilriemenwechsel	5
4.2 Messerwechsel	5
4.3 Schmierung	6
4.4 Motor	6
4.5 Zündkerze reinigen	6
4.6 Lagerung im Winter	6
5 Behebung von Störungen	7
6 Sonderzubehör	7
7 Ersatzteile	7
7.1 Honda Motor (Auswahl)	7
7.2 Geräteübersicht	8
7.3 Explosionszeichnung „Messerwelle, kpl.“	9

Standard – Zubehörliste
 EG-Konformitätserklärung
 GRÜN – Gewährleistungsbedingungen
 Bedienungsanweisung Benzin-Motor HONDA „GX 160“

Anlage
 Anlage
 Anlage
 Anlage

1 Technische Daten / Technische Beschreibung

Schneidbreite:	ca. 12 mm
Schneidtiefe:	einstellbar bis max. 120 mm
Gewicht:	60 kg
Messerantrieb:	Honda-4Takt-Benzinmotor
Motorleistung:	3,6 kW / 4,8 PS / 3600 min ⁻¹
Schallpegel bei Vollgas am Bedienungsstandort: in 7,5 m Entfernung:	82 / 90 dB(A) 72 / 79 dB(A)
Hand-Arm-Vibration:	0,783 m/s ² (DIN EN ISO 5349-2)

2 Sicherheitshinweise

Diese Betriebsanleitung hilft Ihnen, den Dachsneider DS-15 besser kennen zu lernen und optimal zu nutzen. Sie finden hilfreiche Informationen mit denen Sie Gefahren rechtzeitig erkennen und vermeiden können.

Sie tragen damit nicht nur zu Ihrer eigenen Sicherheit bei, sondern vermindern Reparaturkosten und erhöhen die Lebensdauer Ihrer Maschine.

Diese Betriebsanleitung ist unbedingt vor Arbeitsbeginn von allen Personen zu lesen, die mit der Maschine arbeiten. Auch Personen, die die Maschine warten und pflegen, müssen die Anleitung gelesen und verstanden haben. Mit der Bedienung dürfen nur über 18 Jahre alte Personen betraut werden, die vorher in die Funktionsweise und Bedienung sowie die bestehenden Sicherheitsvorschriften eingewiesen wurden.

Die allgemein gültigen Sicherheitsvorschriften, insbesondere die der Bau-Berufsgenossenschaft, sind zu beachten.

2.1 Allgemeines

- Bei allen Arbeiten an der Maschine zuerst Motor ausschalten und Zündkerzenstecker abziehen.
- Nur originale und unbeschädigte Schlagmesser verwenden. Schneiden überprüfen.
- Instandhaltung und Reparatur nur durch qualifiziertes Service-Personal. Nur Original-Ersatzteile verwenden.
- Gerät vor unbefugten Zugriff schützen!

2.2 Gefahren im Umgang mit der Maschine

Der Dachschneider DS-15 ist nach dem neuesten Stand der Technik und den anerkannten technischen Regeln gebaut. Dennoch können bei der Anwendung Gefahren für Leib und Leben bzw. Sachwerte entstehen. Die Maschine ist nur zu benutzen

- o für die bestimmungsgemäße Verwendung
- o in sicherheitstechnisch einwandfreiem Zustand.

- **Störungen, die die Sicherheit beeinträchtigen können, müssen umgehend beseitigt werden.**

- **Zur besseren Übersicht vor Arbeitsbeginn der Einsatzbereich/Arbeitsplatz aufräumen, keine Fremdkörper oder lose Teile auf dem Boden liegen lassen!**

- **Während der Arbeit mit dem Dachschneider DS-15 muss Gehörschutz getragen werden!**



- **Zur besseren Verständigung sind vor Arbeitsbeginn die Arbeitsfolge und Signale abzusprechen!**

- **Vorsicht! Während des Betriebes wird geschnittenes Material nach vorne unter dem Messerschutzkasten herausgeschleudert. Es ist geeigneter Atemschutz zu tragen!**

- **Unbedingt Arbeitssicherheitsschuhe tragen!**

- **Vorsicht! Rotierendes Schlagmesser! Niemals während dem Betrieb unter den Messerschutzkasten greifen!**



- **Gerät nur Anheben bei vollständigem Motorstillstand!** (siehe auch Seite 5)

- **Gerät während des Betriebes immer beaufsichtigen!**

- **Bedienerpausen entsprechend der Arbeitsbelastung einplanen.**

- **Bei Arbeitsunterbrechungen und Arbeitsende Gerät, z.B. durch Keile gegen Wegrollen sichern!**



Gerät niemals auf die Vergaserseite des Motors legen! Um das Auslaufen von Benzin und Öl zu vermeiden, ist eine Schrägstellung beim Transport von max. 30° lediglich zur Auspuffseite hin zulässig.

2.3 Bestimmungsgemäße Verwendung

Der Dachschneider DS-15 wird ausschließlich zum streifenförmigen Schneiden von Dachbelägen einschließlich eventueller Isolierung eingesetzt. Eine andere oder darüber hinausgehende Benutzung gilt als nicht bestimmungsgemäß. Für hieraus entstehende Schäden haftet die Firma GRÜN nicht.

Zur bestimmungsgemäßen Verwendung gehört auch:

- o das Beachten aller Hinweise aus der Betriebsanleitung und
- o die Einhaltung der Inspektions- und Wartungsvorschriften.

2.4 Originalteile und Sicherheit

Veränderungen an Konstruktion und Ausrüstung durch Unbefugte ist nicht gestattet. Schadhafte Teile dürfen nur durch Original-Ersatzteile ersetzt werden. Bei Nichtbeachtung kann die Sicherheit des Gerätes beeinträchtigt werden. Dies gilt besonders für das Schlagmesser des Dachschneiders. Für Schäden, die durch das Verwenden von Nicht-Originalteilen entstehen, schließt die Firma GRÜN jede Haftung aus.

3 Anwendung

Der Dachschneider DS-15 wird zur Arbeitserleichterung bei der Sanierung von isolierten Dachflächen eingesetzt, wobei durch das rotierende Schlagmesser die Dachbahnen in Streifen geteilt werden, um ein leichtes Abheben der Dachbahnen und den Isolierstoffen zu ermöglichen.

Die Schneidleistung ist abhängig von der Stärke und der Anzahl der Dachbahnen-Schichten, dem Isolierstoff sowie dem allgemeinen Zustand des Daches.

Für ein optimales Schneidergebnis beim Geräteeinsatz auf Kaltdächern ist ein Spezialmesser (Art. 5023 20 00) lieferbar. Dieses Messer gewährleistet eine permanent hohe Schnittleistung bei gleichzeitiger Laufruhe des Dachschneiders.

Tip: Grün empfiehlt zum anschließenden leichteren Ablösen (Schälen) der Isolierstoffe, die Verwendung des Dachstripper Turbo „GRÜN“ (Art. Nr. 5030 00 00).

3.1 Inbetriebnahme

Vor der ersten Inbetriebnahme Motoröl einfüllen, Ölstand regelmäßig kontrollieren. (Motoranleitung Kap. 3.1 / Seite 6)

Vor dem Starten des Benzinmotors sicherstellen, dass sich das Schlagmesser frei drehen kann. Das Messer läuft beim Einschalten des Motors sofort an (Motordrehzahl = Schlagmesserdrehzahl).

Den Zündschalter am Motorblock in Position "I" bringen und den Benzinmotor starten, zur Inbetriebnahme des Motors die gesonderte Bedienungsanweisung des Herstellers beachten.
 Motor mit Gashebel auf max. Drehzahl erhöhen.

3.2 Arbeitsweise

Die Schneidtiefe wird durch Senken der Gasdruckfeder eingestellt. Die ca. Schneidtiefe kann an der Schneidtiefenskala abgelesen, bzw. bis max. 120mm voreingestellt werden.



Mit dem Schlagmesser und der Hartmetallbestückung nicht in den tragenden Untergrund wie z. B. Beton, Stahltrapezblech etc. schneiden, da sonst das Schlagmesser beschädigt wird.

Fahrgeschwindigkeit des Dachschneiders dem Dachaufbau anpassen. Eine zu große Vorschubgeschwindigkeit führt zum Blockieren des Schlagmessers und zu einer Beschädigung der Keilriemen.

Zum Verfahren des Dachschneiders und für das Ansetzen eines neuen Schnittes kann das Gerät kurzzeitig über die beiden Laufräder nach hinten gekippt und anschließend wieder abgesenkt werden. Die gewünschte Schneidtiefe an der Skala überprüfen.

Der Dachschneider ist mit einer End- Anschlagschraube (1) ausgestattet, um die max. mögliche Schneidtiefe zu begrenzen. Zur Veränderung der max. Schneidtiefe, die Anschlagschraube (1) unter der Konsole entsprechend einstellen und kontern.



Vorher Motor ausstellen und Zündschalter des Motors auf Position „O“ schalten!

1



3.3 Außerbetriebnahme

Bei Arbeitsunterbrechungen und Arbeitsende Gerät in Fahrstellung bringen und anschließend Motor ausschalten (Zündschalter in Position "O" bringen). Gerät gegen Wegrollen und vor unbefugtem Zugriff sichern.

© GRÜN GmbH, Irrtümer, Druckfehler, technische Änderungen vorbehalten! We reserve the right to make technical changes.

4 Wartung und Pflege



Bei sämtlichen Arbeiten am Gerät Motor ausschalten, Zündschalter in Position "0" bringen. Zündkerzenstecker abziehen.

Schneidrückstände in Messerschutzhaube regelmäßig mit Reinigungsspatel entfernen. Wir empfehlen nach jedem Auskratzen mit dem Spatel die Innenseiten der Messerschutzhaube mit Silikonspray einzusprühen, da dies eine erneute Reinigung erleichtert. Die Filter im Antriebsmotor reinigen oder austauschen, sowie Antriebsmotor äußerlich reinigen.

Kühlrippen / Motor

Insbesondere die Kühlrippen, sowie der Luftkanal des Antriebsmotors sind immer sauber zu halten. Hierzu das Luftleitblech am Zylinderkopf (unten) durch Lösen der 3 Sechskantschrauben entfernen. Nach Reinigung des Luftkanals, muss das Luftleitblech wieder mit den 3 Sechskantschrauben befestigen.

Eine regelmäßige Reinigung nach jedem Einsatz ist dringend erforderlich, da anhaftende Bitumen- und Schneidrückstände an den Kühlrippen eine Motorüberhitzung verursachen, die einen Motorschaden zur Folge haben. Derartige Schäden, die Folge unzureichender Wartung sind, gelten als nicht bestimmungsgemäßer Betrieb und sind somit von der Gewährleistung ausgeschlossen.

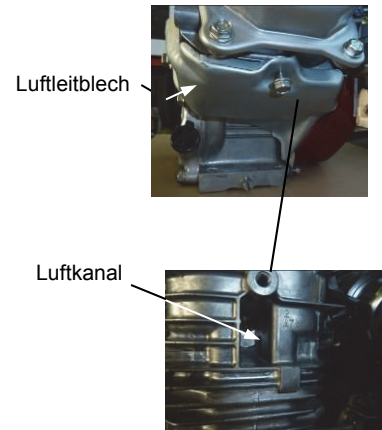

Antriebs-Keilriemen (Art.-Nr. 5026 03 11) und Schlagmesser (Art.-Nr. 5023 10 00) prüfen und ggf. wechseln.

4.1 Keilriemenwechsel

Um 1 Stück Keilriemen zu wechseln, befolgen Sie folgende Schritte: (siehe auch Kap. 7.3)

- 1) Zündkerzenstecker abziehen!
- 2) Keilriemenschutz (1) demontieren.
- 3) Messerschutzkasten (6) lösen (5) und zurückklappen
- 4) Motorbefestigungsschrauben (2) und Stellschraube lösen.
- 5) Motor (3) nach vorne schieben.
- 6) Defekten /alten Keilriemen (4) abnehmen.(Kap. 7.3)
- 7) Beide Keilriemenscheiben reinigen
- 8) Neuen Keilriemen (4) auflegen.
- 9) Durch gleichmäßiges Verschieben des Motors (3) den Keilriemen (4) mit der Stellschraube spannen

Kontrolle: mit dem Finger in der Mitte zwischen den Keilriemenscheiben 8-12mm aus der Ruhelage eindrücken. (s. Abb. Keilriemenspannung).

- 10) Motorbefestigungsschrauben (2) sorgfältig festziehen.
- 11) Keilriemenschutz (1) verschrauben.
- 12) Zündkerzenstecker aufstecken.



Abb. Keilriemenspannung

4.2 Messerwechsel

Schlagmesser wechseln

- 1) Zündkerzenstecker abziehen!
- 2) Messerschutzhaube (6) – nach Lösen der Inbusschraube (5) – hochklappen.
- 3) Um ein Durchdrehen der Welle zu vermeiden, das Messer gegenhalten. Dazu die Messerwelle durch Aufsetzen des Messers auf festen Untergrund blockieren.
- 4) Sechskantmutter SW 30 (10) der Messerklemmbefestigung mit dem mitgelieferten Maulschlüssel losdrehen.
- 5) Beim Messerwechsel auf Drehrichtung achten! Messer (7) so einbauen, dass **untere** Hartmetallschneidplatte (8) bei senkrechter Messerstellung zur Fahrstange (9) weist.
- 6) Sechskantmutter SW30 (10) der Messerklemmbefestigung mit dem mitgelieferten Maulschlüssel gut festziehen.
- 7) Messerschutzhaube (6) herunterklappen und mit Inbusschraube (5) befestigen.
- 8) Zündkerzenstecker aufstecken.

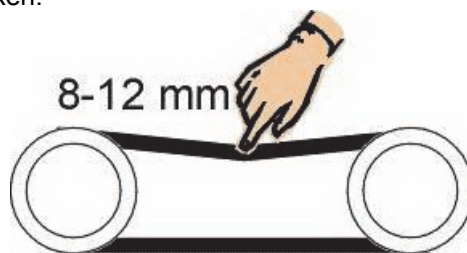
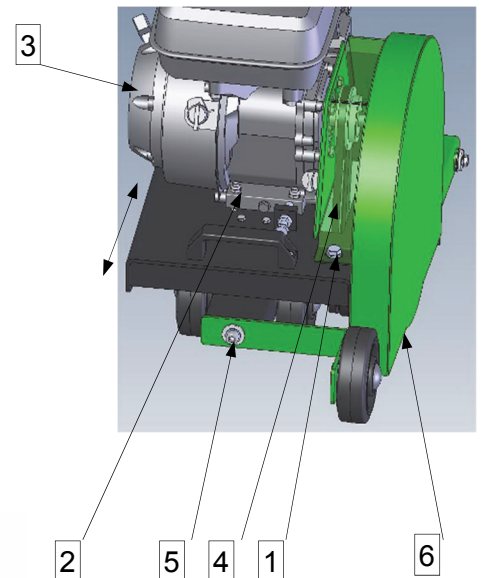
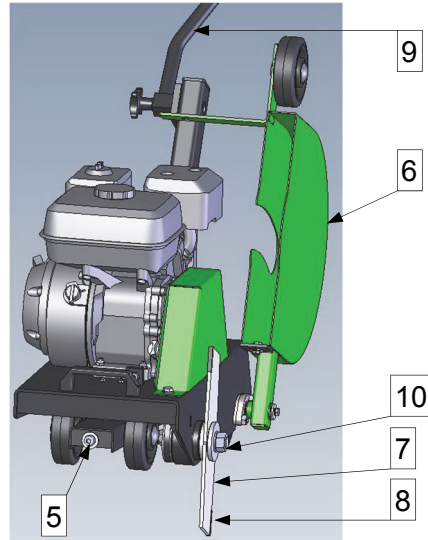

Achtung Verletzungsgefahr!

Das Gerät darf niemals mit entsichertem oder hochgeklapptem Messerschutzkasten in Betrieb genommen werden.

4.3 Schmierung

Lagerstellen und Gelenkdrehpunkte regelmäßig wöchentlich fetten.

Die beiden Kugellager der Messerwelle sind alle 1.000 Betriebsstunden spätestens alle 6 Monate zu schmieren. Beim Nachschmieren muss das Fett langsam eingepresst werden, bis frisches Fett aus der Dichtung austritt. Übermäßiger Druck ist zu vermeiden, da sonst die Dichtungen beschädigt werden können.

Zum Nachschmieren der Lagereinheiten empfehlen wir das Schmierfett LGWA 2, das mit dem eingefüllten Standardfett bestens verträglich ist.

4.4 Motor

Wartung des Honda-Benzinmotors gemäß Herstellervorschrift. (Kap. 7 /Seite 19- beiliegend)

4.5 Zündkerze reinigen

Verschmutzte Zündkerzen vermindern die Motorleistung.

Zündkerze reinigen und auf richtigen Elektrodenabstand prüfen (0,70mm)

Alle Schraubenverbindungen sind vor dem Einsatz immer auf festen Sitz zu überprüfen!

4.6 Lagerung im Winter

- Tank entleeren
- Vergaser entleeren:
Dazu den Motor starten und laufen lassen, bis er von selbst stehen bleibt.
- Öl wechseln
- Dachschneider gründlich reinigen.
- Motor konservieren wie folgt:
 - Zündkerzen herausdrehen
 - 1 Esslöffel Motoröl in die Zündkerzenöffnung einfüllen
 - Starterseil langsam durchziehen (Ölverteilung im Zylinder)
 - Zündkerze einschrauben, Zündkerzenstecker nicht aufsetzen.
- Dachschneider kühl und trocken lagern.

5 Behebung von Störungen

Bei auftretenden Störungen sofort Gerät wie unter Punkt 4 beschrieben ausschalten, Zündkerzenstecker abziehen und Störungsursache beseitigen.

Problem	Mögliche Ursache
Motor springt nicht an oder hat keine Leistung	<ul style="list-style-type: none"> - Zu wenig Kraftstoff im Tank - Kerzenstecker nicht auf Zündkerze - Zündkerzen ohne Funktion - Luftfilter verschmutzt oder verölt - Gashebel steht nicht auf Betrieb - Schlagmesserschraub lose

6 Sonderzubehör

Artikel:	Artikel - Nr.:
Schneidmesser für Kaltdach	5023 20 00



7 Ersatzteile

7.1 Honda Motor (Auswahl)

Teilenummer	Benennung
5020 6104	ZÜNDKERZE FÜR GX 120/160/200/270/340/390
0461 1099	LUFTFILTER F. GX160
0463 1098	Kraftstoffsieb GX160
0463 1099	Tankdeckel für GX160
0901 0116	LADEREGLER FÜR HONDA GX 160
0901 0117	MOTOR FÜR E-STARTER FÜR HONDA GX 160
0901 0126	KATALYSATOR FÜR GX 160/200
0901 0177	ZÜNDSPULE GX(K1) 120/160/200
0901 0179	STARTERSEIL GX 160 MIT GRIFF
0901 0191	REVERSIERSTARTER HONDA GX 160
0901 0192	AUSPUFFKRÜMMER GX120/160
--	Motoröl SAE 10W-30

7.2 Geräteübersicht

Titel: Dachschneider DS-15 Artikelnummer: ETL_5426_00_00
 (Ersatzteilliste)

GRÜN
 Spezialmaschinenfabrik

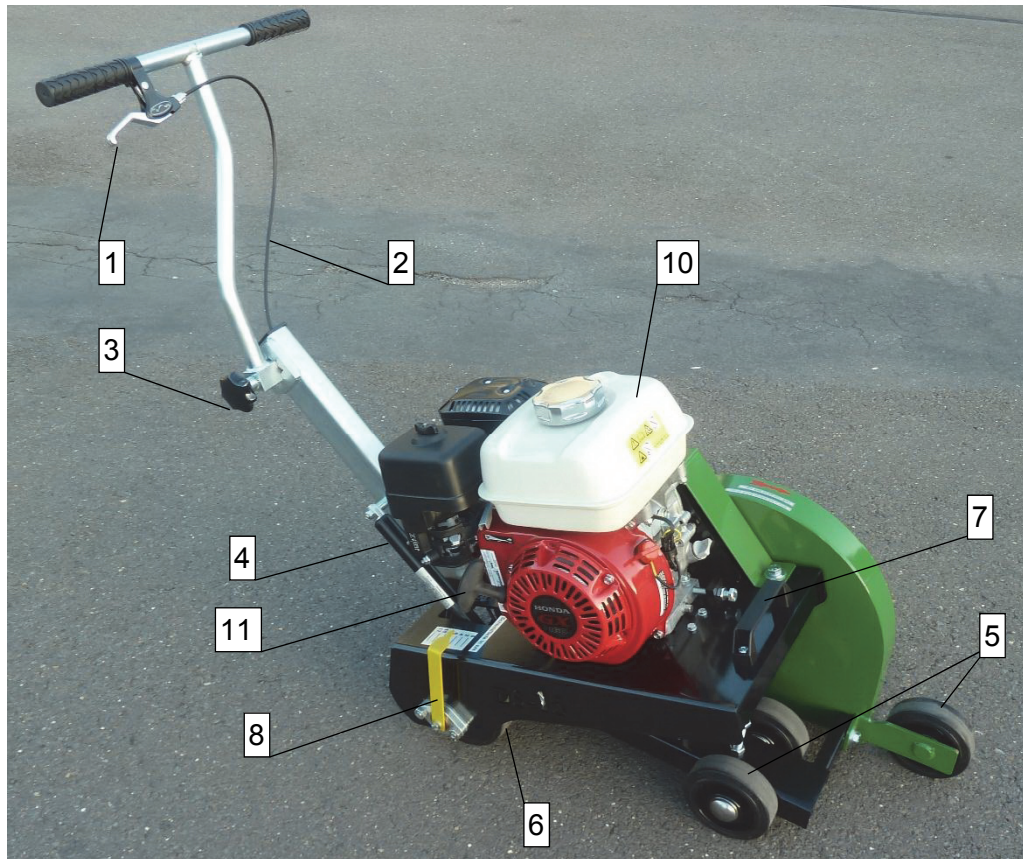

DS-15 im Transportzustand (eingeklappt)



Pos.	St.	Artikel-Nr.	Benennung
1	1	5026 02 03	Handhebelgriff
2	1	5426 20 20	Bowdenzug mit Löt nipple
3	1	8500 17 15	Kreuzgriff
4	1	5026 02 06	Gasdruckfeder
4.1	1	5026 02 07	Betätigungskopf
4.2	1	5026 02 08	Anschlagdämpfer
4.3	1	5026 02 09	Flachmutter M10 x 1
5	2 (1)	5026 01 06	Rad ø125/20
6	2	5026 01 04	Rad ø160/20
7	1	9873 00 08	Bügelgriff
8	1	5426 10 30	Tiefenskala
10	1	0901 25 00	HONDA Benzin-motor "GX 160"
11	1	0901 01 79	Starterseil mit Griff

A4

Masse: Blatt: 10.10.2012

Schutzvermerk nach ISO 16016 beachten

© GRÜN GmbH, Irrtümer, Druckfehler, technische Änderungen vorbehalten!
 © GRÜN GmbH. No liability for errors and printing errors. We reserve the right to make technical changes.

7.3 Explosionszeichnung „Messerwelle, kpl.“

Titel: Messerwelle kpl. Artikelnummer: ETL_5426_21_00
 (Ersatzteilliste)

Pos.	St.	Artikel-Nr.	Benennung
1	1	5426_21_01	Messerwelle für DS-15
2	2	5420_21_26	Ronde $\varnothing 70/\varnothing 26 \times 8$
3	1	5023_10_00	ERS-Schlagmesser DS-15
4	1	5426_21_04	Keilriemenscheibe SPZ 80x1
5	2	5030_00_67	Kugellager 6305-2RS1C3
6	1	9839_05_15	Passfeder 5 x 5 x 15
7	1	9839_50_62	Paßscheibe $\varnothing 50/\varnothing 62 \times 1$
8	1	9834_00_25	Sicherungsring 25x1,2 DIN 471
9	1	9830_00_16	Mutter M16 - DIN 985
10	1	9822_00_20	Sechskantmutter M20
11	1	9833_00_17	U - Scheibe A17
12	1	9833_00_20	U-Scheibe A 21
13	1	5026 03 11	Keilriemen XPZ
14	1	5026 03 10	Keilriemenscheibe SPZ 80x1 mit Taperbuchse
15	2	9834 01 62	Sicherungsring Wellengehäuse DS -5

A4

Masse: 2.56 Kg Blatt: 13.10.2014

Schutzvermerk nach ISO 16016 beachten

© GRÜN GmbH, Irrtümer, Druckfehler, technische Änderungen vorbehalten!
 © GRÜN GmbH. No liability for errors and printing errors. We reserve the right to make technical changes.



Standard – Zubehör

Art. – Nr.: 5426 00 00
Stand / Datum: 0/10.10.2012
Seite / von 01 /01

Artikel – Nr.:

5426 00 00

Artikel:

Dachschneider DS-15

Artikel:	Artikel – Nr.:
1x Druckknopftasche	1690 09 01
1x Zündkerzenschlüssel mit Knebel	9851 21 20
1 Dose Heißlagerfett 125 ml	0593 16 00
1x Innensechskantschlüssel 8mm (für M10)	9851 08 10
1x Maulschlüssel SW 10 / 13	0461 99 02
1x Maulschlüssel SW 17 / 19	1645 00 00
1x Maulschlüssel SW 30	1650 00 00
1x Keilriemen	5026 03 11
1x Sechskantschraube M12 x 200 – DIN 933	9803 12 02
1x Motor – Bedienungsanweisung „GX 160“	
1x Bedienungsanweisung „DS-15“	

Erstellt: T. Jung / 05.10.12

Geprüft: Kühne / 10.10.12

Freigabe: _____ / _____



GRÜN GmbH
Spezialmaschinenfabrik
für Dach, Bau und Straße

Grün GmbH • Spezialmaschinenfabrik
Siegener Str. 81 - 83 • 57234 Wilnsdorf-Niederdielfen

Siegener Straße 81-83, D-57234 Wilnsdorf-Niederdielfen
Tel./phone: +49(0)271/3988-0
Telefax: +49(0)271/3988-159
Internet: www.gruen-gmbh.de
E-mail: info@gruen-gmbh.de

EG-Konformitätserklärung gemäß EG-Maschinenrichtlinie 2006/42 EG

EC-Declaration of Conformity as defined by Machinery Directive 2006/42 EC

nach Anhang II A der Maschinenrichtlinie. / according Appendix II A of the Machine Directive.

Hiermit bescheinigen wir in alleiniger Verantwortung die Konformität des Erzeugnisses

Herewith we declare that the supplied model of

Dachschneider DS 15 , DS 30 und DS 31

Roof cutter DS 15 , DS 30 and DS 31

mit den grundlegenden Anforderungen der folgenden EG-Richtlinien: /

complies with the following provisions applying to it:

EG Maschinenrichtlinie 2006/42 in der aktuellen Fassung. /

EC Machinery Directive 2006/42 in the latest version.

Folgende harmonisierte Normen wurden angewandt:

Applied harmonized technical standards in particular:

- | | |
|--------------|--|
| EN ISO 12100 | Sicherheit von Maschinen - Allgemeine Gestaltungsleitsätze - ,
Risikobeurteilung und Risikominderung; |
| ISO 12100 | Safety of machinery – General principles for design - ,
Risk assessment and risk reduction; |
| EN ISO 13857 | Sicherheit von Maschinen, Sicherheitsabstände gegen das
Erreichen von Gefährdungsbereichen mit den oberen und unteren Gliedmaßen; |
| ISO 13857 | Safety of machinery, - Safety distances to prevent
hazard zones being reached by upper and lower limbs; |

Die zur Maschine gehörende Betriebsanweisung liegt in der Originalfassung vor.

The Instruction manual to the machine is in hand in original version.

Bevollmächtigter für die Zusammenstellung der technischen Unterlagen

Authorized to put together the technical documents

Niederdielfen, 05.11.2012

Ort, Datum

D. Schlickau / KS

gepr./ checked: B. Büdenbender / QM

Sämtliche Lieferungen erfolgen ausschließlich aufgrund unserer AGB. Diese können auf unserer Homepage www.gruen-gmbh.de heruntergeladen oder zur postalischen Zustellung angefordert werden. Gerichtsstand Siegen. Eine Betriebsanleitung ist jedem Gerät beigelegt.

Banken in Deutschland

Deutsche Bank Siegen
Kto.-Nr 228 007
BLZ 460 700 90
DE12 4607 0090 0022 8007 00
Swift-Code: DEUT DE DK 460

Sparkasse Siegen
Kto.-Nr 21 000 500
BLZ 460 500 01
DE11 4605 0001 0021 0005 00
Swift-Code: WELADED1SIE

Commerzbank Siegen
Kto.-Nr 819213000
BLZ 460 400 33
DE57 4604 0033 0819 2130 00
Swift-Code: COBA DE FF XXX

Dresdner Bank Siegen
Kto.-Nr 363 492900
BLZ 460 800 10
DE02 4608 0010 0363 4929 00
Swift-Code: DRES DE FF 460

Bank in Österreich

Sparkasse Salzburg
Kto.-Nr 40617003
BLZ 20404
AT14 2040 4000 4061 7003
BIC: SBGSAT2SXXX

Gesellschaftsangaben

Handelsregister HR Siegen HRB 3057
USt.-IdNr.: DE 247036449
WEEE-Reg.-Nr. DE 80098510
Geschäftsführer:
Dipl.-Ing. Ralf Vogelsang

Allgemeine Geschäftsbedingungen

§ 1 Geltungsbereich

Die nachfolgenden Bedingungen finden auf sämtliche, auch zukünftige Verkäufe, Lieferungen und Leistungen Anwendung und gelten als Vertragsbestandteil. Entgegenstehende Geschäftsbedingungen des Kunden werden auch ohne ausdrücklichen Widerspruch und selbst im Falle der Leistung nicht Vertragsbestandteil. Jede Abweichung von diesen Bedingungen sowie sonstige Nebenabreden bedürfen zu Ihrer Wirksamkeit unserer ausdrücklichen schriftlichen Zustimmung. Dieses Zustimmungserfordernis gilt in jedem Fall, insbesondere auch dann, wenn wir in Kenntnis der Allgemeinen Geschäftsbedingungen des Kunden eine Lieferung oder Leistung an diesen vorbehaltlos ausführen. Nur im Handelsregister eingetragene Geschäftsführer und Prokuristen unseres Unternehmens sind berechtigt, von diesen Allgemeinen Geschäftsbedingungen abweichende Liefer- und Leistungsbedingungen jeder Art zu vereinbaren. Diese AGB gelten bis zur Veröffentlichung neuer AGB.

§ 2 Angebot

Die Angebote unseres Unternehmens sind stets freibleibend und unverbindlich und stehen unter dem Vorbehalt der Selbstbelieferung. Dieses gilt auch, wenn wir dem Kunden im Vorfeld des Vertragsabschlusses Kataloge, Produktbeschreibungen oder technische Dokumentationen (z. B. Benutzerhandbücher, Berechnungen, Kalkulationen) überlassen haben, an denen wir uns Eigentums- und Urheberrechte vorbehalten. Gestalterische oder produkttechnische Abweichungen von Beschreibungen oder Abbildungen sind möglich. Der Kunde kann aus solchen Abweichungen uns gegenüber keine Rechte ableiten. Mündliche Zusagen von Angestellten und Vertretern sind für uns nur dann verbindlich, wenn sie von uns ausdrücklich schriftlich bestätigt werden. Ist eine Bestellung als Angebot gemäß § 145 BGB anzusehen, so können wir dieses innerhalb von vier Wochen nach Zugang annehmen. Die Annahme kann entweder schriftlich oder durch Lieferung der Produkte bzw. Erbringung der sonstigen Leistungen an den Kunden erklärt werden. Wir sind trotz Bestätigung der Bestellung berechtigt, einen Kunden abzulehnen oder eine Bestellung nicht auszuführen, wenn berechtigte Zweifel an der Richtigkeit der von ihm getätigten Angaben bestehen oder wenn sonstige Gründe, z. B. drohende Zahlungsunfähigkeit oder fehlende Bonität, gegen eine Ausführung der Bestellung sprechen.

§ 3 Lieferung, Versand, Gefahrübergang

Lieferfristen gelten nur dann als verbindlich vereinbart, wenn sie von uns schriftlich ausdrücklich als verbindlich zugesichert sind. Soweit Lieferfristen verbindlich vereinbart wurden, kommen wir ohne schriftliche Mahnung des Kunden nicht in Verzug. Alle Lieferfristen stehen unter dem Vorbehalt der rechtzeitigen Selbstbelieferung. Teillieferungen sind zulässig. Die Einhaltung von Fristen für Lieferungen und Leistungen setzt voraus, dass sämtliche vom Kunden zu liefernde Unterlagen, erforderlichen Genehmigungen und Freigaben, insbesondere von Plänen, rechtzeitig zur Verfügung gestellt werden, der Kunde die ihm obliegenden Mitwirkungshandlungen erbringt wie auch die vereinbarten Zahlungsbedingungen eingehalten werden. Wird diese Voraussetzung nicht erfüllt, so verlängert sich die Lieferfrist angemessen. Dieses gilt nicht, wenn wir die Verzögerung selbst zu vertreten haben.

Ist die Nichteinhaltung von Lieferfristen auf höhere Gewalt, z. B. Krieg, Aufruhr oder ähnliche Ereignisse, Streik, Aussperrung, nicht rechtzeitige Selbstbelieferung durch einen Zulieferer oder ähnliches zurückzuführen, verlängern sich die Lieferfristen angemessen. Kommen wir mit der Lieferung in Verzug, kann der Kunde, sofern er nachweist, dass ihm hieraus ein Schaden entstanden ist, eine Entschädigung für jede vollendete Woche des Verzuges von je

0,5 Prozent, insgesamt jedoch höchstens 5 Prozent des Preises für den Teil der Lieferung verlangen, der wegen des Verzuges nicht in zweckdienlichen Betrieb genommen werden konnte.

Schadenersatzansprüche des Kunden wegen Verzögerung der Lieferung und statt der Leistung, die über vorgenannte Grenzen hinausgehen, sind in allen Fällen verzögerter Lieferung, auch nach Ablauf einer uns etwa gesetzten Frist zur Lieferung, ausgeschlossen. Dieses gilt nicht, soweit wir wegen Vorsatzes, grober Fahrlässigkeit oder wegen der Verletzung des Lebens, des Körpers oder der Gesundheit zwingend haften; eine Änderung der Beweislast zum Nachteil des Kunden ist hiermit nicht verbunden. Der Kunde kann im Rahmen der gesetzlichen Bestimmungen vom Vertrag nur zurücktreten, soweit die Verzögerung der Lieferung von uns zu vertreten ist.

Der Kunde ist verpflichtet, auf Verlangen innerhalb einer angemessenen Frist zu erklären, ob er wegen der Verzögerung der Lieferung vom Vertrag zurücktritt oder auf die Lieferung besteht.

Soweit die Lieferung unmöglich ist, ist der Kunde berechtigt, Schadenersatz zu verlangen, es sei denn, dass wir die Unmöglichkeit nicht zu vertreten haben. Jedoch beschränkt sich der Schadenersatzanspruch des Kunden auf maximal 25 Prozent des Netto-Auftragswertes desjenigen Teils der Lieferung, der wegen der Unmöglichkeit nicht rechtzeitig oder nicht vertragsgemäß benutzt werden kann. Das Recht des Kunden zum Rücktritt vom Vertrag bleibt unberührt. Die Beschränkung unserer Haftung im Falle der fahrlässigen Verletzung einer wesentlichen Vertragspflicht bleibt auf den vertragstypischen, vorhersehbaren Schaden beschränkt.

Die Lieferung von Produkten erfolgt direkt zum Kunden. Die Gefahr geht auf den Kunden über, wenn der Liefergegenstand unser Werk verlassen hat, und zwar auch dann, wenn Teillieferungen erfolgen oder von uns noch andere Leistungen übernommen werden. Auf Verlangen des Kunden werden die Produkte an einen anderen Bestimmungsort versandt. Soweit nicht Selbstabholung bzw. Abholung durch Dritte vereinbart ist und der Kunde keine besondere Anweisung erteilt hat, sind wir berechtigt, die Art der Versendung (insbesondere Transportunternehmen, Versandweg, Verpackung) selbst zu bestimmen.

Die Gefahr des zufälligen Untergangs und der zufälligen Verschlechterung geht mit der Übergabe auf den Kunden über. Der Übergabe steht es gleich, wenn der Kunde sich in Annahmeverzug befindet. Bei Versendung von Waren geht die Gefahr des zufälligen Untergangs und /oder der zufälligen Verschlechterung bereits mit der Auslieferung an den Spediteur, den Frachtführer oder die sonst zur Ausführung der Versendung bestimmte Person oder Anstalt über.

§ 4 Vergütung, Zahlungsbedingungen

Soweit nicht ausdrücklich Festpreise vereinbart sind, richtet sich die Höhe des Preises für die jeweilige Lieferung bzw. Leistung nach der jeweils zum Zeitpunkt der Auftragsbestätigung gültigen Preisliste des Hauses. Preise verstehen sich netto ab Lager ohne Abzüge und zuzüglich der jeweils geltenden gesetzlichen Umsatzsteuer. Kosten für Lieferung, Verpackung und ggf. Eilzuschläge werden gesondert berechnet.

Der Preis für die Montage von Zubehör wird gesondert berechnet, sofern nichts anderes vereinbart ist. In diesem Falle sind die im vorgesehenen Montagezeitpunkt bei uns allgemein gültigen Listenpreise und Verrechnungssätze maßgebend.

Kostenvoranschläge für Reparaturen werden nach bestem Wissen erstellt. Sie stellen keine Festpreisabrede dar. Der im Rahmen eines Kostenvoranschlages überprüfte Gegenstand braucht nicht

Allgemeine Geschäftsbedingungen

mehr in den Ursprungszustand versetzt zu werden, wenn es technisch und wirtschaftlich nicht vertretbar ist.

Wird ein Reparaturauftrag ohne eindeutige Fehlerangabe und Kostenbegrenzung erteilt, so können wir unter Berücksichtigung des Verkehrswertes und der Betriebssicherheit bzw. Funktionstüchtigkeit des Reparaturgegenstandes alle Reparaturen durchführen, die wir für erforderlich halten. Werden bei Angabe eines Fehlers durch den Kunden während der Reparatur weitere Mängel festgestellt, so dürfen wir diese ohne besonderen Auftrag beseitigen, wenn dieses zur Erhaltung der Betriebssicherheit notwendig ist und die Aufwendung im Verhältnis zu den Kosten des Hauptauftrages geringfügig ist.

Wird der beanstandete Fehler bei Überprüfung nicht festgestellt, ist ein benötigtes Ersatzteil nicht mehr zu beschaffen oder wurde der Auftrag während der Ausführung zurückgezogen, so werden dem Kunden die entstandenen Kosten in Rechnung gestellt. Gleiches gilt auch dann, wenn der Kunde zum vereinbarten Termin für Reparaturarbeiten nicht angetroffen wurde.

Wir behalten uns ausdrücklich vor, Schecks oder Wechsel abzulehnen. Ihre Annahme erfolgt stets nur erfüllungshalber. Diskont- und Wechselspesen gehen zu Lasten des Kunden und sind sofort fällig.

Rechnungen sind fällig und ohne Abzug zu zahlen innerhalb von 14 Tagen ab Rechnungsausgang in unserem Hause, soweit nicht in der Auftragsbestätigung und/oder Rechnung anderes vereinbart ist. Mit Ablauf dieser Frist kommt der Kunde in Verzug, ohne dass es einer gesonderten Mahnung bedarf. Befindet sich der Kunde in Zahlungsverzug, beträgt der Verzugszins bei Verbrauchern jährlich 5 Prozentpunkte über dem jeweiligen Basiszinssatz, bei Nichtverbrauchern jährlich 8 Prozentpunkte über dem jeweiligen Basiszinssatz, § 247 BGB. Es bleibt uns vorbehalten, einen höheren Zinsschaden nachzuweisen.

Preisänderungen der im Vertrag angegebenen Preise sind zulässig, wenn zwischen Vertragsabschluss und vereinbartem Liefertermin mindestens 4 Monate liegen und nach Vertragsabschluss die tariflichen Ecklöhne des für uns geltenden Tarifvertrages oder die Listenpreise hinsichtlich der zu erbringenden Leistungen sich geändert haben. In diesem Falle können wir den Preis entsprechend der Änderung anpassen. Dieses gilt sinngemäß auch für die Änderung der gesetzlichen Umsatzsteuer und für den Fall, dass sich Lieferung und Leistung verzögern, weil der Kunde seiner Verpflichtung, diese rechtzeitig abzunehmen oder montieren zu lassen, nicht nachkommt. Kostensenkungen oder Kostenerhöhungen werden dem Kunden auf Verlangen nachgewiesen.

Dem Kunden steht ein Recht zur Aufrechnung nur dann zu, wenn seine Gegenansprüche rechtskräftig festgestellt oder von uns schriftlich anerkannt werden. Darüber hinaus kann der Kunde ein Zurückbehaltungsrecht nur ausüben, wenn seine Forderung, aufgrund der er die Zahlung zurückhält, auf demselben Vertragsverhältnis beruht und entweder rechtskräftig festgestellt oder von uns anerkannt ist.

Kommt der Kunde mit Zahlungen in nicht unerheblicher Höhe in Verzug, steht uns das Recht zu, weitere Leistungen aus demselben rechtlichen Verhältnis, zu dem wir uns verpflichtet haben, vorläufig einzustellen bzw. zurückzuhalten und sämtliche ausstehenden Beträge aus diesem Vertragsverhältnis sofort zur Zahlung fällig zu stellen.

Etwa vereinbarte Termine bzw. Fristen zur Ausführung von noch ausstehenden Lieferungen und Leistungen sind in diesem Falle für uns hinfällig, ohne dass es eines besonderen Hinweises hierauf bedarf.

§ 5 Eigentums- und Rechteevorbehalt

Wir behalten uns das Eigentum an den gelieferten Gegenständen sowie das Nutzungsrecht an der darauf enthaltenen Software bis zur restlosen Bezahlung sämtlicher aus der Geschäftsbeziehung entstandenen oder entstehenden Forderungen vor. Dieses gilt auch dann, wenn einzelne oder sämtliche Forderungen von uns in eine laufende Rechnung aufgenommen wurden und der Saldo gezogen und anerkannt ist. Der Kunde hat die Vorbehaltsware mit kaufmännischer Sorgfalt für uns zu verwahren und auf eigene Kosten ausreichend gegen Feuer, Wasser, Diebstahl und sonstige Schadensrisiken zu versichern. Der Kunde tritt seine entsprechenden Ansprüche aus den Versicherungsverträgen bereits mit dem Abschluss dieser Vereinbarung an uns ab. Wir nehmen diese Abtretung an.

Der Kunde ist zur Weiterveräußerung der Vorbehaltsware im ordentlichen Geschäftsgang berechtigt. Er tritt allerdings bereits jetzt alle aus der Weiterveräußerung der Ware bzw. der Weiterlizenzierung der Software entstehenden Forderungen an uns ab. Wir nehmen diese Abtretung an. Der Kunde ist widerruflich zum Einzug dieser Forderung berechtigt. Auf unser Verlangen hat er die abgetretenen Forderungen und deren Schuldner bekanntzugeben. Wir sind berechtigt, die Abtretung gegenüber dem Schuldner des Kunden offenzulegen.

Wir verpflichten uns jedoch, die Forderung nicht einzuziehen, solange der Kunde seinen Zahlungsverpflichtungen nachkommt, nicht in Zahlungsverzug gerät und insbesondere keinen Antrag auf Eröffnung des Insolvenzverfahrens über das Vermögen des Kunden gestellt ist oder eine Zahlungseinstellung des Kunden vorliegt. Bei vertragswidrigem Verhalten des Kunden oder zu erwartender Zahlungseinstellung sind wir berechtigt, die Vorbehaltsware auf Kosten des Kunden zurückzunehmen oder die Abtretung etwaiger Herausgabeansprüche des Kunden gegen Dritte zu verlangen. Diese Rechte bestehen auch dann, wenn die gesicherten Forderungen verjährt sind. Wir sind berechtigt, die Vorbehaltsware ggf. zu verwerten und unter Anrechnung auf offene Forderungen dieses aus dem Veräußerungserlös zu befriedigen.

Bei reiner Rücknahme gemäß vorstehender Regelung sind wir berechtigt, die sich noch im Besitz des Kunden befindliche Vorbehaltsware auf dessen Kosten abzuholen. Der Kunde hat den zur Abholung der Vorbehaltsware ermächtigten Mitarbeiter unseres Hauses den Zutritt zu den Geschäftsräumen während der Bürozeiten auch ohne vorherige Anmeldung zu gestatten.

Die Ausübung der Rechte aus dem Eigentumsvorbehalt oder ein Herausgabeverlangen gelten nicht als Rücktritt vom Vertrag. Etwaige Be- oder Verarbeitung der Vorbehaltsware nimmt der Kunde für uns vor, ohne dass für uns daraus Verpflichtungen entstehen. Bei einer Verarbeitung, Verbindung, Vermischung oder Vermengung der Vorbehaltsware mit anderen, nicht uns gehörenden Waren steht uns der dabei entstehende Miteigentumsanteil an der neuen Sache im Verhältnis des Wertes der Vorbehaltsware zu der übrigen verarbeiteten Ware zum Zeitpunkt der Verarbeitung, Verbindung, Vermischung oder Vermengung zu. Erwirbt der Kunde das Alleineigentum an der neuen Sache, so sind der Kunde und wir uns darüber einig, dass der Kunde uns im Verhältnis des Wertes des verarbeiteten bzw. verbundenen, vermischten oder vermengten Vorbehaltsware Miteigentum an der neuen Sache einräumt und dieses unentgeltlich für uns verwahrt.

Wird im Zusammenhang mit der Bezahlung des Kaufpreises durch den Kunden eine wechselseitige Haftung für uns begründet, so erlischt der Eigentumsvorbehalt sowie die diesem zugrundeliegende Forderung nicht vor Einlösung des Wechsels durch den Kunden als Bezogener.

Allgemeine Geschäftsbedingungen

Wir verpflichten uns, die bestehenden Sicherheiten auf Verlangen des Kunden insoweit freizugeben, als der realisierbare Wert der Sicherheiten die zu sichernde Forderung um mehr als 20 Prozent übersteigt; die Auswahl der freizugebenden Sicherheiten obliegt uns.

§ 6 Haftung für Sach- und Rechtsmängel

Der Kunde ist verpflichtet, Lieferungen und Leistungen unverzüglich auf Vollständigkeit und offensichtliche Mängel, insbesondere auch auf offensichtliche Fehlmengen oder Beschädigungen, zu untersuchen und diese unverzüglich, spätestens innerhalb einer Woche nach Erhalt der Lieferung bzw. Leistung uns gegenüber schriftlich zu rügen. Bei nicht offensichtlichen (verborgenen) Mängeln ist der Kunde verpflichtet, diese nach ihrer Entdeckung unverzüglich, spätestens innerhalb der Verjährungsfrist, uns gegenüber schriftlich zu rügen. Zur Fristwahrung genügt die rechtzeitige Absendung der jeweiligen Rüge. Unterlässt der Kunde die vorstehend bestimmten Rügen, ist die Haftung für den nicht gerügten Mangel ausgeschlossen. Den Kunden trifft die Beweislast für die Einhaltung und Rechtzeitigkeit der Rügeverpflichtung sowie für das Vorliegen und den Zeitpunkt der Feststellung eines Mangels.

Alle Ansprüche des Kunden – aus welchen Rechtsgründen auch immer – verjähren nach 12 Monaten ab dem gesetzlichen Gewährleistungsbeginn. Dieses gilt nicht, soweit das Gesetz gemäß § 438 Abs. 1 Nr. 2 (Bauwerke und Sachen für Bauwerke), § 479 Abs. 1 (Rückgriffsanspruch) und § 634 a Abs. 1 Nr. 2 (Baumängel) BGB längere Fristen vorschreibt.

Wir sind nach eigener Wahl berechtigt, Mängel durch Beseitigung oder durch Lieferung mangelfreier Ware zu beheben. Wir sind auch berechtigt, ohne zusätzliche Kosten für den Kunden solche Änderungen am Produkt durchzuführen, die aufgrund von Mängeln erforderlich werden, soweit dadurch die vertragsgegenständliche Leistung nicht mehr als nur unerheblich verändert wird. Dem Kunden bleibt das Recht vorbehalten, bei Fehlschlägen der Nacherfüllung zu mindern oder nach seiner Wahl vom Vertrag zurückzutreten.

Der Kunde unterstützt uns bei der Mängelbeseitigung und stellt insbesondere alle für die Mängelbeseitigung notwendigen Informationen und Unterlagen zur Verfügung. Wird ein von uns zu vertretender Mangel zu Recht gerügt, so sind wir nach eigener Wahl zur Ersatzlieferung oder Nachbesserung innerhalb angemessener Frist, die in der Regel drei Wochen beträgt, berechtigt. Schlägt die Ersatzlieferung bzw. Nachbesserung fehl, so kann der Kunde nach seiner Wahl die Herabsetzung der Vergütung oder die Rückgängigmachung des Vertrages verlangen.

In allen Fällen von berechtigten Mängelrügen haben wir das Recht zur mehrfachen Nachbesserung, bevor der Kunde die Herabsetzung der Vergütung oder die Rückgängigmachung des Vertrages verlangen kann. Gewährleistungsansprüche bestehen insbesondere nicht, wenn der Mangel bedingt ist durch eine ungeeignete oder unsachgemäße Nutzung der Ware, fehlerhafte Montage bzw. Inbetriebnahme durch den Besteller, natürliche Abnutzung, fehlerhafte oder nachlässige Behandlung, Pflege, Wartung bzw. Bedienung, Verwendung ungeeigneter Betriebsmittel bzw. von ungeeignetem Zubehör, vorgenommene Änderungen oder Instandsetzungsarbeiten vom Kunden oder von einem Dritten, Schäden infolge von Überlastung, mangelhafte Bauarbeiten, ungeeigneter Baugrund, Schäden durch höhere Gewalt (z. B. Blitzeinschlag), chemische, elektrochemische oder elektrische Einflüsse – sofern sie nicht vom Lieferer zu verantworten sind.

Mängelansprüche bestehen nicht bei nur unerheblicher Abweichung von der geschuldeten Beschaffenheit, bei nur unerheblicher

Beeinträchtigung der Brauchbarkeit, bei natürlicher Abnutzung oder Schäden, die nach dem Gefahrübergang infolge fehlerhafter oder nachlässiger Behandlung, übermäßiger Beanspruchung, ungeeigneter Betriebsmittel oder aufgrund besonderer äußerer Einflüsse entstehen, die nach dem Vertrag nicht vorausgesetzt sind.

Stellt sich heraus, dass vom Kunden angeforderte und von uns erbrachte Leistungen nicht infolge einer Pflichtverletzung unseres Hauses erforderlich wurden, so hat der Kunde diese Leistungen zu vergüten und die uns entstandenen Kosten zu tragen. Wir werden bei der Berechnung unsere jeweils gültigen Stunden- und Reisekostensätze zugrunde legen.

Ansprüche des Kunden wegen der zum Zwecke der Nacherfüllung erforderlichen Aufwendungen, insbesondere Transport-, Wege-, Arbeits- und Materialkosten, sind ausgeschlossen, soweit die Aufwendungen sich erhöhen, weil der Gegenstand der Lieferung nachträglich an einen anderen Ort als den bei Vertragsabschluss vereinbarten Lieferort verbracht worden ist.

Wir verweisen daneben auf die üblichen Wartungsintervalle welche für die gelieferten Waren erforderlich sind. Mängel und/oder Schäden, welche durch die Nichtdurchführung der erforderlichen Wartungsarbeiten entstehen, stellen keine Sach- oder Rechtsmängel dar. Ansprüche auf Gewährleistung und/oder Schadensersatz sind ausgeschlossen.

§ 7 Haftung

Wir haften uneingeschränkt für Vorsatz und grobe Fahrlässigkeit einschließlich unserer gesetzlichen Vertreter oder Erfüllungsgehilfen sowie für Schäden aus der Verletzung des Lebens, des Körpers oder der Gesundheit, die auf einer Pflichtverletzung beruhen, die wir, unser gesetzlicher Vertreter oder Erfüllungsgehilfen zu vertreten haben.

Gleiches gilt bei Eingreifen der Vorschriften des Produkthaftungsgesetzes. Unsere Haftung ist jedoch auf den Ersatz des vorhersehbaren, typischerweise eintretenden Schadens begrenzt. Auch in Fällen grober Fahrlässigkeit ist unsere Haftung auf den vertragstypischen, vorhersehbaren Schaden begrenzt, wenn keiner der oben ausgeführten Ausnahmefälle vorliegt. Eine Änderung der Beweislast zum Nachteil des Kunden ist mit diesen Regelungen nicht verbunden. Wegen einer Pflichtverletzung, die nicht auf einem Mangel beruht, kann der Kunde, bei Vorliegen der weiteren gesetzlichen Voraussetzungen, nur zurücktreten, wenn wir die Pflichtverletzung zu vertreten haben. Der Rücktritt ist ausgeschlossen, wenn die Pflichtverletzung unerheblich ist. Unsere Haftung ist bei sonstigen schuldhaften Verletzungen wesentlicher Vertragsverpflichtungen auf die Deckungssumme unserer Betriebshaftpflichtversicherung beschränkt.

Wir haften nicht für Schäden, soweit der Kunde deren Eintritt durch ihn zumutbare Maßnahmen hätte verhindern können.

Die vorstehenden Haftungsregelungen gelten auch zugunsten unserer Angestellten und unserer sonstigen Erfüllungsgehilfen.

§ 8 Schadenersatz bei Annahmeverweigerung

Befindet sich der Kunde mit der Abnahme/Annahme der von ihm bestellten Leistung in Verzug und setzen wir ihm schriftlich eine angemessene Frist zur Abnahme/Annahme unserer Leistung, so können wir nach Ablauf dieser Frist statt Vertragserfüllung Schadenersatz wegen Nichterfüllung verlangen. In diesem Falle können wir pauschal 20 Prozent des vereinbarten Preises als Entschädigung ohne Nachweise fordern, sofern nicht nachweislich ein wesentlich geringerer Schaden entstanden ist. Die Geltend-

Allgemeine Geschäftsbedingungen

machung eines tatsächlich höheren Schadens bleibt vorbehalten.

Diese Regelungen über die pauschale Berechnung des Schadens gelten auch dann, wenn im Falle der Insolvenz des Kunden der Insolvenzverwalter von seinem Recht Gebrauch macht, den Vertrag nicht zu erfüllen.

§ 9 Verletzung von Urheberrechten und gewerblichen Schutzrechten Dritter

Werden durch den Liefergegenstand Schutzrechte Dritter, insbesondere Urheberrechte, verletzt oder sind Dritte berechtigt, dem Kunden die weitere Nutzung des Liefergegenstandes zu untersagen, so verpflichten wir uns zur Rücknahme und geeigneten Nachbesserung. Darüber hinausgehende Schadenersatzansprüche des Kunden wegen Nichterfüllung sind ausgeschlossen.

Soweit im Lieferumfang Software enthalten ist, erhält der Kunde das nicht ausschließliche Recht, die gelieferte Software für den vereinbarten Zweck sowie den vereinbarten Leistungsumfang auf den dafür bestimmten Liefergegenstand überlassen. Alle anderen Rechte an der Software verbleiben bei uns. Der Kunde erhält insbesondere nicht das Recht, die Software zu vervielfältigen, zu ändern oder einem nicht autorisierten Dritten zugänglich zu machen, es sei denn, dass unsere ausdrückliche Einwilligung vorliegt. Der Kunde verpflichtet sich, uns von Schutzrechtsverletzungen Dritter hinsichtlich der von uns gelieferten Software unverzüglich in Kenntnis zu setzen und uns auf seine Kosten die Rechtsverteidigung zu überlassen. Wir sind berechtigt, aufgrund der Schutzrechtsbehauptungen Dritter notwendige Softwareänderungen auf eigene Kosten auch bei ausgelieferter und bezahlter Ware durchzuführen.

Bei jedem Weiterverkauf der Hardware gehen bezüglich der Software nur die vorgenannten Rechte auf den jeweiligen neuen Eigentümer über; alle anderen Rechte an den Programmen verbleiben ausschließlich bei uns.

§ 10 Eigentum und Urheberrecht an Unterlagen

An technischen Unterlagen, Abbildungen und Zeichnungen, die wir dem Kunden zur Verfügung stellen, behalten wir uns Eigentum und Urheberrecht vor. Der Kunde ist nicht befugt, diese Unterlagen nicht autorisierten Dritten zugänglich zu machen. Sollte der Kunde gegen diese Verpflichtung verstoßen oder die Unterlagen auf sonstige Weise missbräuchlich verwenden, sind wir berechtigt, diese zurückzufordern.

§ 11 Geheimhaltung, Vertraulichkeit

Der Kunde ist damit einverstanden, dass die uns im Rahmen der Geschäftsbeziehung zugehenden Daten per EDV-Anlage gespeichert und bearbeitet werden.

Die Daten werden streng vertraulich behandelt und die gesetzlichen Bestimmungen eingehalten. Soweit die Vertragsparteien vertrauliche Informationen kaufmännischer oder technischer Art austauschen oder einer Partei aus dem Bereich der anderen Partei bekannt werden, die üblicherweise als Geschäftsgeheimnis angesehen werden, wie z. B. Kundendaten, verpflichten sie sich, diese Informationen streng vertraulich zu behandeln und ohne Zustimmung der jeweils anderen Vertragspartei weder Dritten zugänglich zu machen noch außerhalb der Durchführung dieses Vertrages in irgendeiner Weise zu nutzen.

Ausgenommen von der wechselseitigen Geheimhaltungspflicht sind solche Informationen, die nachweislich allgemein offenkundig sind oder ohne Zutun einer Vertragspartei offenkundig werden; einer Vertragspartei aus einer anderen Quelle bekannt werden, die

gegenüber der anderen Vertragspartei nicht zur Geheimhaltung verpflichtet ist; aufgrund zwingender gesetzlicher Bestimmungen von einer Vertragspartei (insbesondere gegenüber Gerichten, Strafverfolgungsorganen und Behörden) offengelegt werden müssen.

Jede Vertragspartei verpflichtet sich, alle von der jeweils anderen Partei hiernach körperlich übermittelten vertraulichen Informationen jederzeit nach entsprechender Aufforderung an die andere Vertragspartei zurückzugeben oder nach deren Wahl zu vernichten, ohne dass Kopien oder Aufzeichnungen zurückbehalten werden. Eigene Aufzeichnungen, Zusammenstellungen und Auswertungen, die vertrauliche Informationen enthalten, sind auf Aufforderung der anderen Vertragspartei unverzüglich zu vernichten; elektronisch übermittelte und/oder gespeicherte vertrauliche Informationen zu löschen. Die durchgeführte Vernichtung/Löschung ist der anderen Vertragspartei auf Anforderung schriftlich zu bestätigen.

Die vorstehenden Regelungen gelten jedoch nicht für Abschriften, die zu Nachweiszwecken von einer Vertragspartei in einer vertraulichen Ablage zurückbehalten werden müssen.

Die Laufzeit dieser Geheimhaltungsverpflichtung überdauert die Laufzeit von Kauf-, Werk- und Dienstleistungsverträgen um fünf Jahre.

§ 12 Verschiedenes

Wir sind berechtigt, uns zur Erfüllung der Vertragspflichten der Hilfe Dritter zu bedienen. Unsere Verantwortung nach dieser Vereinbarung bleibt unberührt.

Bei Lieferverträgen auf Abruf sind dem Lieferer, wenn nichts anderes vereinbart ist, verbindliche Mengen mindestens einen Monat vor dem Liefertermin durch Abruf mitzuteilen. Mehrkosten, die durch einen verspäteten Abruf oder nachträgliche Änderungen des Abrufs hinsichtlich Zeit oder Menge durch den Besteller verursacht sind, gehen zu seinen Lasten.

Nebenabreden sind nicht getroffen.

Sind oder werden einzelne Bestimmungen dieser Vereinbarung unwirksam, so wird die Wirksamkeit der übrigen Bestimmungen nicht berührt. Anstelle der ungültigen Bestimmung tritt diejenige wirksame Bestimmung, die dem wirtschaftlichen Zweck der unwirksamen Bestimmung am nächsten kommt. Andernfalls greifen die gesetzlichen Bestimmungen.

Soweit der Kunde Kaufmann im Sinne des Handelsgesetzbuches (HGB), eine juristische Person des öffentlichen Rechts oder öffentlich rechtliches Sondervermögen ist, gilt Siegen als Gerichtsstand vereinbart. Das gleiche gilt auch für den Fall, dass der Kunde keinen allgemeinen Gerichtsstand im Inland hat. Wir sind jedoch auch berechtigt, am Sitz des Kunden zu klagen.

Es gilt das Recht der Bundesrepublik Deutschland ohne die Verweisungsnormen des internationalen Privatrechts und unter Ausschluss des Übereinkommens der Vereinten Nationen über Verträge über den internationalen Warenkauf (CISG).

Jede Änderung oder Ergänzung dieser Allgemeinen Geschäftsbedingungen bedarf der Schriftform.

Elektronische Dokumente, wie z. B. E-Mails ohne qualifizierte elektronische Signatur im Sinne des Signaturgesetzes wahren die Schriftform nicht. Uns elektronisch übermittelte Rechnungen ohne eine derartige qualifizierte elektronische Signatur werden von uns nicht akzeptiert.

Ihr kompetenter Partner für Dach, Bau und Straße



GRÜN

*Innovative Entwicklung
für Ihren Erfolg!*

Spezialmaschinenfabrik für Dach, Bau und Straße
Siegener Straße 81-83
57234 Wilnsdorf / GERMANY

Tel. +49 (0) 271 - 39 88-0
Fax +49 (0) 271 - 39 88-159
E-Mail info@gruen-gmbh.de
www.gruen-gmbh.de

